

CARACTÉRISTIQUES

Généralités

- L'embrayage est du type poussé à commande hydraulique.
- La commande de débrayage est équipée d'une fourchette de débrayage montée sur rotule.

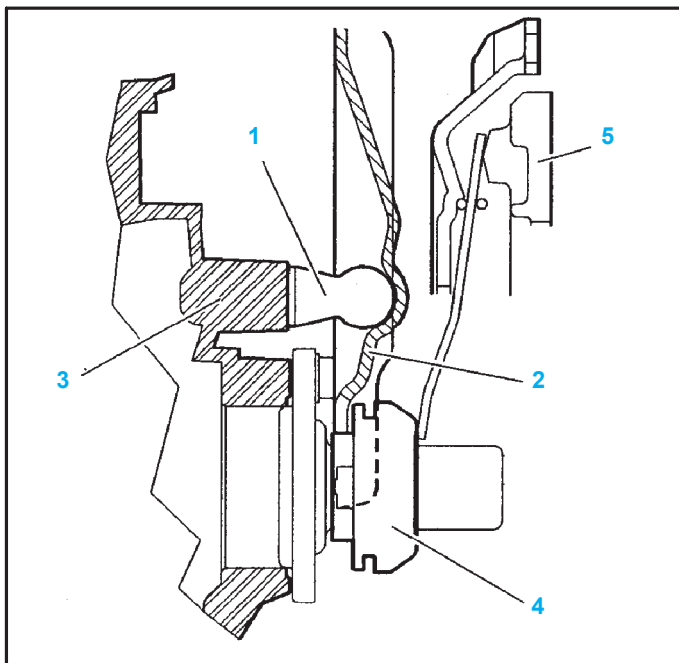

- 1 - rotule vissée dans le carter d'embrayage.
 - 2 - fourchette de débrayage.
 - 3 - carter d'embrayage.
 - 4 - butée.
 - 5 - mécanisme d'embrayage.
- Diamètre intérieur de la garniture (mm) :
- 1,1 et 1,4127
 - 1,6 et 1,4 HDI 8V134
 - 1,4 HDI 16V155
- Diamètre extérieur de la garniture (mm) :
- 1,1 et 1,4180
 - 1,6 et 1,4 HDI 8V200
 - 1,4 HDI 16V228

Couples de serrage (en daN.m)

- Mécanisme d'embrayage sur volant moteur..... $2 \pm 0,2$
- Volant moteur sur vilebrequin..... $1,7 + 70^\circ \pm 5^\circ$

MÉTHODES DE RÉPARATION

Embrayage

- Outillage nécessaire :
 - mandrin de centrage embrayage (ref. 9513-T).

Dépose

- Déposer la boîte de vitesses.
- Déposer (Fig.Embr.1) :

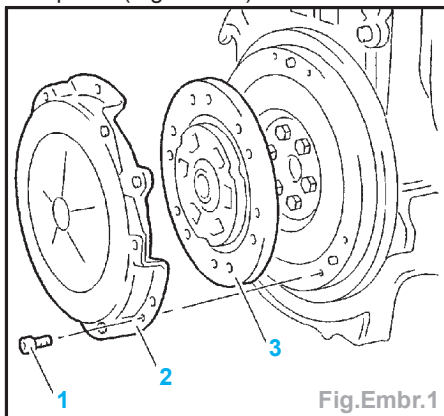

- les vis (1),
- le mécanisme d'embrayage (2),
- le disque d'embrayage (3).
- Contrôler visuellement :
 - l'absence de chocs et de rayures sur la portée du volant moteur,
 - l'usure du volant moteur,

- l'état de la couronne de démarreur,
- le mécanisme d'embrayage.
- En cas de présence d'huile dans le mécanisme d'embrayage :
 - remplacer le joint d'étanchéité du vilebrequin,
 - remplacer le guide de butée d'embrayage.

Repose

Attention : Sens de montage du disque : ressorts du moyeu amortisseur, côté mécanisme.

- Poser :
 - le disque d'embrayage (3),
 - le mécanisme d'embrayage (2).
- Centrer le disque d'embrayage à l'aide du mandrin de centrage embrayage [1] (Fig.Embr.2).

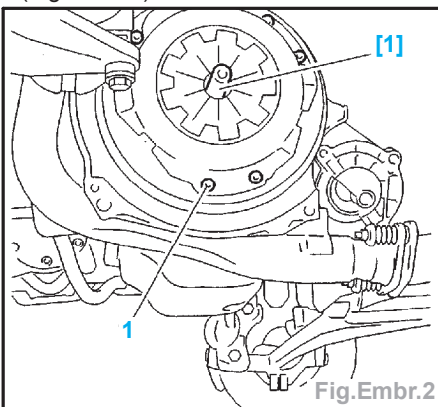

- Serrer les vis (1) à **2 daN.m**.
- Déposer l'outil [1].
- Remplacer (sur la boîte de vitesses) (Fig.Embr.3) :

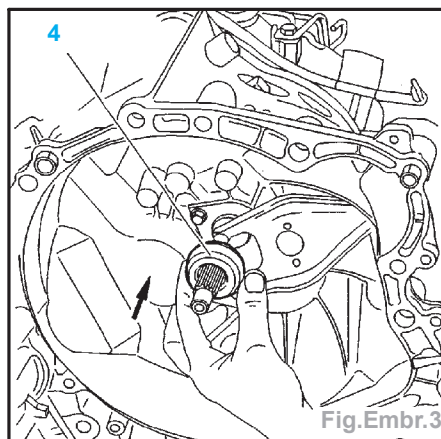

- le tube guide butée,
- la butée d'embrayage (4).
- Le montage de la butée sur le guide s'effectue de la façon suivante :
 - engager la butée sur les becs de la fourchette,
 - repousser la butée avec la fourchette sur le tube guide (suivant flèche),
 - maintenir la fourchette en position recul maximal à l'aide d'un élastique.
- Reposer la boîte de vitesses.

Commande d'embrayage

Cylindre récepteur d'embrayage

Dépose

- Débrancher la batterie.
- Placer un récipient pour récupérer le liquide de frein sous le tuyau hydraulique.
- Déposer (Fig.Embr.4) :

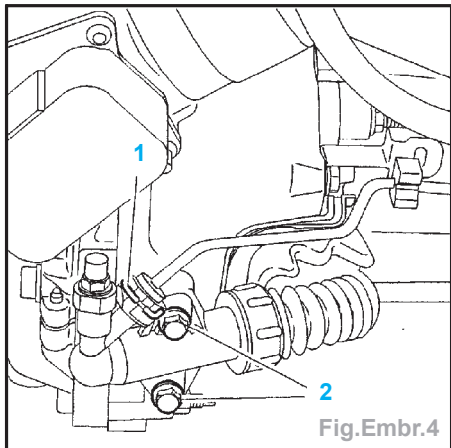

- l'agrafe (1),
- les 2 vis (2).

Impératif : Dégager le cylindre récepteur avec précaution afin d'éviter la détente rapide de la tige.

Attention : Ne pas actionner la pédale d'embrayage lorsque le cylindre récepteur est déposé.

Repose

- Graisser légèrement l'embout de la tige cylindrique du récepteur d'embrayage (graisse **MOLYKOTE BR2 PLUS**).
- Engager progressivement le cylindre récepteur d'embrayage.
- Reposer les 2 vis (2).
- Accoupler le tuyau hydraulique.
- Reposer l'agrafe (1).

Cylindre émetteur d'embrayage

Dépose

- Déposer :
 - la batterie et son bac,
 - le filtre à air (si nécessaire).
- Désaccoupler la rotule du cylindre émetteur d'embrayage (3) (en «a») (Fig.Embr.5).

Nota : Placer un récipient pour récupérer le liquide de frein sous le cylindre émetteur d'embrayage (3).

- Déposer l'agrafe (4) (Fig.Embr.6).
- Désaccoupler le tuyau d'alimentation du cylindre émetteur d'embrayage.
- Déverrouiller du tablier le cylindre émetteur d'embrayage (3) par rotation (flèche).

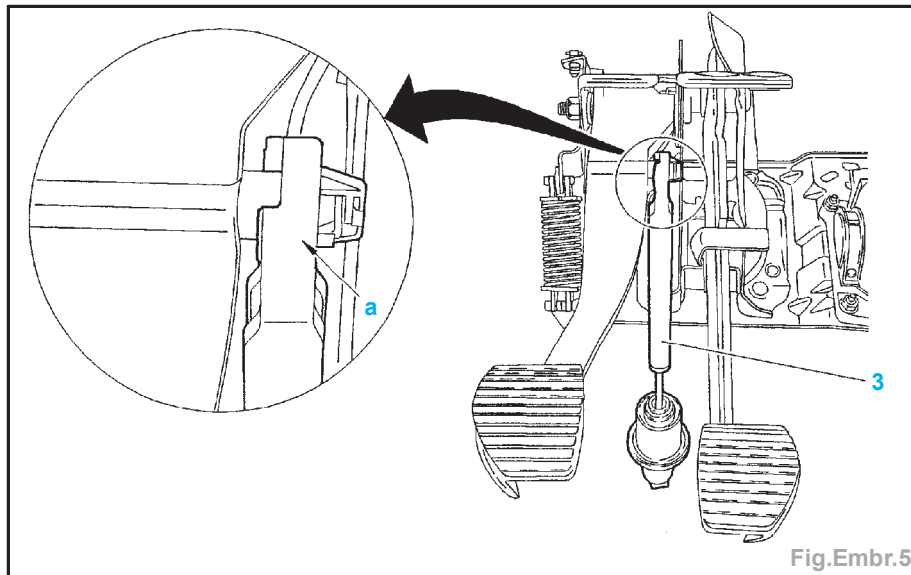

Fig.Embr.5

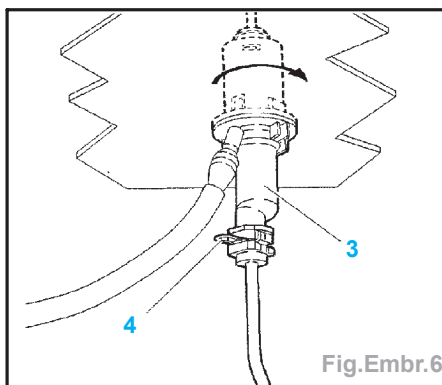

Fig.Embr.6

Repose

- Reposer le cylindre émetteur d'embrayage (3) sur le tablier à l'inverse de la dépose.
- Verrouiller le cylindre émetteur d'embrayage par rotation.
- Accoupler :
 - la rotule sur la pédale d'embrayage,
 - le tuyau hydraulique.
- Poser l'agrafe (4).

Purge

Impératif : • N'utiliser que du liquide de frein neuf et non émulsionné ; éviter toute introduction d'impuretés dans le circuit hydraulique.

- Ne pas utiliser d'appareil de purge automatique (risque d'émulsion du liquide de frein dans le circuit hydraulique).

- Accoupler un tuyau transparent (5) sur la vis de purge, en «c» (Fig.Embr.7).

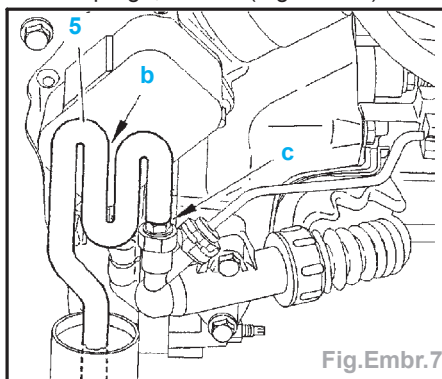

Fig.Embr.7

- Plonger l'extrémité du tube (5) dans un récipient contenant du liquide de frein, situé plus bas que le cylindre récepteur d'embrayage.
- A l'aide du tuyau transparent (5), réaliser un siphon en «b».

Attention : L'extrémité du tuyau (5) doit être plongée dans le liquide de frein.

- Ouvrir la vis de purge en «c».
- Actionner la pédale d'embrayage manuellement sur toute sa course par 7 manoeuvres d'aller et retour rapide.
- Laisser la pédale d'embrayage en fin de course lors de la dernière manoeuvre.
- Refermer la vis de purge, en «c».
- Laisser remonter la pédale d'embrayage en position haute.
- Remplir le réservoir de liquide de frein au maximum de sa capacité.
- Ouvrir la vis de purge, en «c».
- Actionner la pédale d'embrayage manuellement sur toute sa course par 7 manoeuvres d'aller et retour rapide.
- Maintenir la pédale d'embrayage en fin de course lors de la dernière manoeuvre.
- Refermer la vis de purge, en «c».
- Si nécessaire, répéter l'opération.
- Compléter le niveau de liquide de frein jusqu'au niveau **MAXI** du réservoir de liquide frein.
- Débrayer et réembrayer rapidement 40 fois.
- Mettre le moteur en marche.
- Serrer le frein à main.
- Engager une vitesse.
- Vérifier qu'un début de friction du mécanisme d'embrayage apparaît à une côte (X) supérieure ou égale à **45 mm** (la côte (X) est donnée à titre indicatif) (Fig.Embr.8).

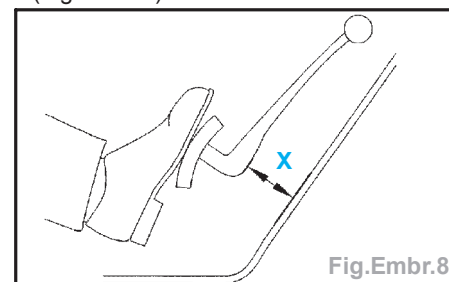

Fig.Embr.8

- Effectuer de nouveau les opérations de purge (si nécessaire).

GÉNÉRALITÉS

MÉCANIQUE

ÉQUIPEMENT ÉLECTRIQUE

CARROSSERIE